



TECHNICAL SPECIFICATIONS / 技術情報 :

内部構造	鋼管及び成形鋼材
内部充填材	Bayfit®(バイエル社製)低温成形発泡ポリウレタン ポリエステルファイバー
座面クッション充填材	成形ポリウレタン 羽毛 ポリエステルファイバー
サポートフレーム	ダイキャストアルミニウム パフ仕上
表面張地	ファブリックまたは天然皮革

Sofa cm 252

		B (ファブリック)	A (ファブリック)	E (ファブリック)	S (ファブリック)	L (ファブリック)	BETA (レザー)	ALFA GAMMA (レザー)	K (レザー)
A252C	ソファ	1,756,700	1,789,700	1,875,500	1,958,000	2,108,700	2,403,500	2,730,200	3,118,500
追加カバー									
A252C_SRK	フレーム	275,000	295,900	346,500	396,000	485,100			
A252C_SERK	シートクッション	156,200	168,300	199,100	227,700	282,700	413,600	469,700	597,300

A252C

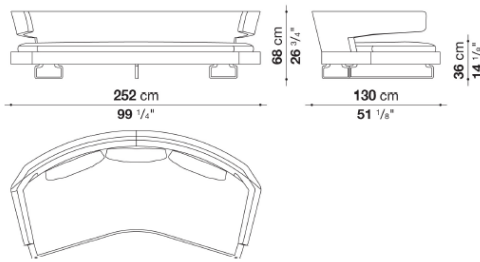

梱包数量 : 2
 容量 : 2.80 m3
 本体重量 : 91 Kg
 グロス重量 : 102 Kg

N.B. / 注意事項

脚部 : プライトブラッシュアルミ0189Aとなります。

* フレームがレザーの場合は、カバーリング仕様ではありません。

* バッククッションは含まれておりません。

* オプションにて、「バッククッション x 3個」、「アームレストクッション x 2個」、「オプションナルクッション x 2個」を追加することをお勧めします。

※レザークランクは、KOTOのみお選びいただけます。

Sofa cm 261

		B (ファブリック)	A (ファブリック)	E (ファブリック)	S (ファブリック)	L (ファブリック)	BETA (レザー)	ALFA GAMMA (レザー)	K (レザー)
A261C	ソファ	1,656,600	1,683,000	1,756,700	1,827,100	1,954,700	2,179,100	2,476,100	2,799,500
追加カバー									
A261C_SRK	フレーム	275,000	289,300	327,800	367,400	433,400			
A261C_SERK	シートクッション	156,200	168,300	199,100	227,700	282,700	413,600	469,700	597,300

A261C

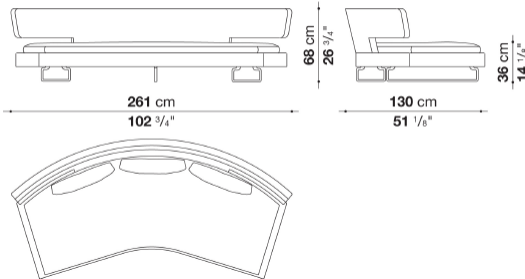

梱包数量 : 2
 容量 : 2.80 m3
 本体重量 : 107 Kg
 グロス重量 : 118 Kg

N.B. / 注意事項

脚部 : プライトブラッシュアルミ0189Aとなります。

* フレームがレザーの場合は、カバーリング仕様ではありません。

* バッククッションは含まれておりません。

* オプションにて、「バッククッション x 3個」、「オプションナルクッション x 2個」を追加することをお勧めします。

※レザークランクは、KOTOのみお選びいただけます。

Sofa cm 320 -1

		B (ファブリック)	A (ファブリック)	E (ファブリック)	S (ファブリック)	L (ファブリック)	BETA (レザー)	ALFA GAMMA (レザー)	K (レザー)
A320C_1	ソファ	2,614,700	2,658,700	2,774,200	2,887,500	3,085,500	3,274,700	3,721,300	4,203,100
追加カバー									
A320C_1SRK	フレーム	331,100	355,300	416,900	476,300	585,200			
A320C_1SERK	シートクッション	223,300	242,000	289,300	335,500	418,000	652,300	741,400	954,800

A320C_1

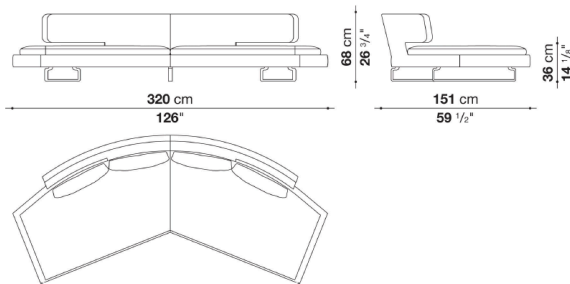

梱包数量：2
 容量：2.76 m3
 本体重量：150 Kg
 グロス重量：170 Kg

N.B. / 注意事項

脚部：ブライトブラッシュアルミ0189Aとなります。

* フレームがレザーの場合は、カバーリング仕様ではありません。

* バッククッションは含まれておりません。

* オプションにて、「バッククッション x 4個」、「オプションナルクッション x 3個」を追加することをお勧めします。

※レザークランクは、KOTOのみお選びいただけます。

Sofa cm 320 -2

		B (ファブリック)	A (ファブリック)	E (ファブリック)	S (ファブリック)	L (ファブリック)	BETA (レザー)	ALFA GAMMA (レザー)	K (レザー)
A320C_2	ソファ	2,772,000	2,822,600	2,957,900	3,085,500	3,317,600	3,515,600	3,993,000	4,530,900
追加カバー									
A320C_2SRK	フレーム	367,400	396,000	475,200	553,300	689,700			
A320C_2SERK	シートクッション	224,400	243,100	289,300	335,500	418,000	652,300	741,400	954,800

A320C_2

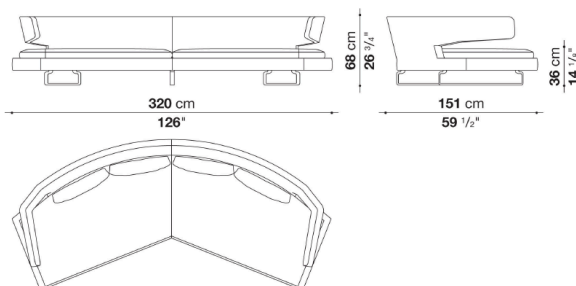

梱包数量：2
 容量：2.76 m3
 本体重量：150 Kg
 グロス重量：170 Kg

N.B. / 注意事項

脚部：ブライトブラッシュアルミ0189Aとなります。

* フレームがレザーの場合は、カバーリング仕様ではありません。

* バッククッションは含まれておりません。

* オプションにて、「バッククッション x 4個」、「アームレストクッション x 2個」、「オプションナルクッション x 4個」を追加することをお勧めします。

※レザークランクは、KOTOのみお選びいただけます。

Left and right sofa cm 257

		B (ファブリック)	A (ファブリック)	E (ファブリック)	S (ファブリック)	L (ファブリック)	BETA (レザー)	ALFA GAMMA (レザー)	K (レザー)
A257CS	レフトソファ	1,705,000	1,736,900	1,817,200	1,894,200	2,035,000	2,286,900	2,597,100	2,953,500
A257CD	ライトソファ	1,705,000	1,736,900	1,817,200	1,894,200	2,035,000	2,286,900	2,597,100	2,953,500
追加カバー									
A257CS_SRK	レフトフレーム	273,900	291,500	336,600	381,700	459,800			
A257CD_SRK	ライトフレーム	273,900	291,500	336,600	381,700	459,800			
A257CS_SERK	レフトシートクッション	156,200	168,300	199,100	227,700	282,700	413,600	469,700	597,300
A257CD_SERK	ライトシートクッション	156,200	168,300	199,100	227,700	282,700	413,600	469,700	597,300

A257CS

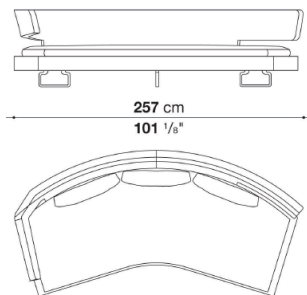

A257CD

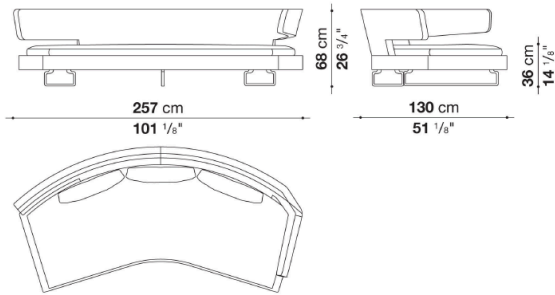

梱包数量 : 2
 容量 : 2.80 m3
 本体重量 : 95 Kg
 グロス重量 : 106 Kg

N.B. / 注意事項

脚部 : プラントブラッシュアルミ0189Aとなります。

* フレームがレザーの場合は、カバーリング仕様ではありません。

* バッククッションは含まれておりません。

* オプションにて、「バッククッション x 3個」、「アームレストクッション x 1個」、「オプションクッション x 2個」を追加することをお勧めします。

※レザークランクは、KOTOのみお選びいただけます。

Left and right sofa cm 315 -1

		B (ファブリック)	A (ファブリック)	E (ファブリック)	S (ファブリック)	L (ファブリック)	BETA (レザー)	ALFA GAMMA (レザー)	K (レザー)
A315CS_1	レフトソファ	2,731,300	2,779,700	2,904,000	3,025,000	3,240,600	3,490,300	3,965,500	4,501,200
A315CD_1	ライトソファ	2,731,300	2,779,700	2,904,000	3,025,000	3,240,600	3,490,300	3,965,500	4,501,200
追加カバー									
A315CS_1SRK	レフトフレーム	341,000	368,500	442,200	511,500	638,000			
A315CD_1SRK	ライトフレーム	341,000	368,500	442,200	511,500	638,000			
A315CS_1SERK	レフトシートクッション	218,900	236,500	282,700	326,700	405,900	657,800	745,800	963,600
A315CD_1SERK	ライトシートクッション	218,900	236,500	282,700	326,700	405,900	657,800	745,800	963,600

A315CS_1

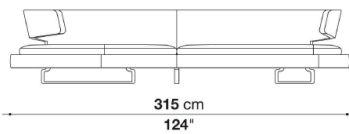

A315CD_1

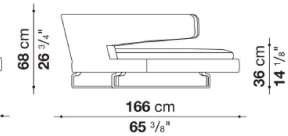
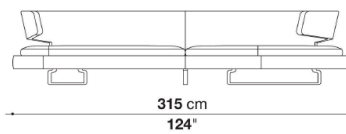

梱包数量：2
 容量：2.95 m3
 本体重量：148 Kg
 グロス重量：168 Kg

N.B. / 注意事項

脚部：ブライトブラッシュアルミ0189Aとなります。

* フレームがレザーの場合は、カバーリング仕様ではありません。

* バッククッションは含まれておりません。

* オプションにて、「バッククッション x 4個」、「アームレストクッション x 1個」、「オプションナルクッション x 4個」を追加することをお勧めします。

※レザーランクは、KOTOのみお選びいただけます。

Left and right sofa cm 315 -2

		B (ファブリック)	A (ファブリック)	E (ファブリック)	S (ファブリック)	L (ファブリック)	BETA (レザー)	ALFA GAMMA (レザー)	K (レザー)
A315CS_2	レフトソファ	2,657,600	2,701,600	2,819,300	2,934,800	3,138,300	3,371,500	3,830,200	4,339,500
A315CD_2	ライトソファ	2,657,600	2,701,600	2,819,300	2,934,800	3,138,300	3,371,500	3,830,200	4,339,500
追加カバー									
A315CS_2SRK	レフトフレーム	341,000	367,400	433,400	496,100	612,700			
A315CD_2SRK	ライトフレーム	341,000	367,400	433,400	496,100	612,700			
A315CS_2SERK	レフトシートクッション	218,900	236,500	282,700	326,700	405,900	657,800	745,800	963,600
A315CD_2SERK	ライトシートクッション	218,900	236,500	282,700	326,700	405,900	657,800	745,800	963,600

A315CS_2

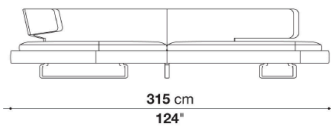

A315CD_2

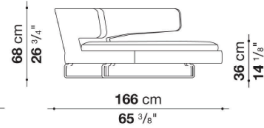
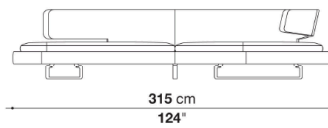

梱包数量 : 2
 容量 : 2.95 m3
 本体重量 : 148 Kg
 グロス重量 : 168 Kg

N.B. / 注意事項

脚部 : プライトブラッシュアルミ0189Aとなります。

* フレームがレザーの場合は、カバーリング仕様ではありません。

* バッククッションは含まれておりません。

* オプションにて、「バッククッション x 4個」、「アームレストクッション x 1個」、「オプションナルクッション x 3個」を追加することをお勧めします。

※レザークランクは、KOTOのみお選びいただけます。

Left and right sofa cm 320

		B (ファブリック)	A (ファブリック)	E (ファブリック)	S (ファブリック)	L (ファブリック)	BETA (レザー)	ALFA GAMMA (レザー)	K (レザー)	
A320CS_3	レフトソファ	2,692,800	2,741,200	2,865,500	2,985,400	3,199,900	3,400,100	3,863,200	4,374,700	
A320CD_3	ライトソファ	2,692,800	2,741,200	2,865,500	2,985,400	3,199,900	3,400,100	3,863,200	4,374,700	
追加カバー										
A320CS_3SRK	レフトフレーム	356,400	382,800	455,400	523,600	646,800				
A320CD_3SRK	ライトフレーム	356,400	382,800	455,400	523,600	646,800				
A320CS_3SERK	レフトシートクッション	223,300	239,800	286,000	331,100	412,500	652,300	741,400	954,800	
A320CD_3SERK	ライトシートクッション	223,300	239,800	286,000	331,100	412,500	652,300	741,400	954,800	

A320CS_3

A320CD_3

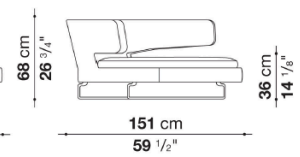
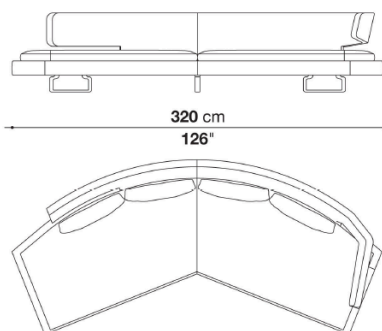
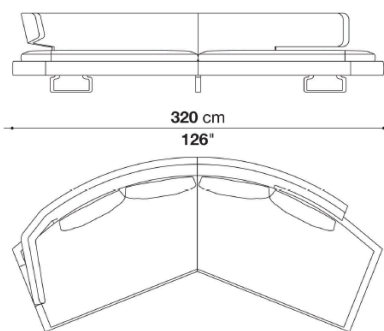

梱包数量 : 2
 容量 : 2.76 m3
 本体重量 : 150 Kg
 グロス重量 : 170 Kg

N.B. / 注意事項

脚部 : ブライトブラッシュアルミ0189Aとなります。

* フレームがレザーの場合は、カバーリング仕様ではありません。

* バッククッションは含まれておりません。

* オプションにて、「バッククッション x 4個」、「アームレストクッション x 1個」、「オプションナルクッション x 4個」を追加することをお勧めします。

※レザーKランクは、KOTOのみお選びいただけます。

Additional cushions ARNE

		B (ファブリック)	A (ファブリック)	E (ファブリック)	S (ファブリック)	L (ファブリック)	BETA (レザー)	ALFA GAMMA (レザー)	K (レザー)	
A60_C	バッククッション 60 x 55cm	58,300	62,700	72,600	81,400	99,000	107,800	123,200	134,200	
A60_3C	バッククッション 3個セット 60 x 55cm	146,300	152,900	169,400	187,000	218,900	314,600	358,600	392,700	
A60_4C	バッククッション 4個セット 60 x 55cm	181,500	187,000	206,800	224,400	257,400	414,700	470,800	518,100	
A60_CB	アームレストクッション 60 x 55cm	56,100	60,500	69,300	78,100	94,600	105,600	121,000	132,000	
A60_2CB	アームレストクッション 2個セット 60 x 55cm	88,000	90,200	101,200	110,000	127,600	204,600	232,100	255,200	
追加カバー										
A60_CRK	バッククッション 60 x 55cm	37,400	41,800	51,700	60,500	77,000	90,200	102,300	113,300	
A60_3CRK	バッククッション 3個セット 60 x 55cm	82,500	90,200	107,800	124,300	155,100	258,500	292,600	327,800	
A60_4CRK	バッククッション 4個セット 60 x 55cm	93,500	101,200	118,800	136,400	169,400	336,600	381,700	429,000	
A60_CBRK	アームレストクッション 60 x 55cm	37,400	41,800	50,600	60,500	77,000	90,200	102,300	113,300	
A60_2CBRK	アームレストクッション 2個セット 60 x 55cm	47,300	50,600	61,600	70,400	88,000	169,400	191,400	214,500	

N.B. / 注意事項

バッククッションセットは、同一ファブリックまたはレザーでのオーダーとなります。
(A60_3C, A60_4C, A60_2CB, A60_3CR, A60_4CR, A60_2CBR)

※レザーランクは、KOTOよりお選びください。

Optional cushions : envelope style ARNE

		B (ファブリック)	A (ファブリック)	E (ファブリック)	S (ファブリック)	L (ファブリック)	BETA (レザー)	ALFA GAMMA (レザー)	K (レザー)	
A48_C	オプションナルクッション 48 x 48cm	38,500	41,800	50,600	57,200	67,100	72,600	82,500	90,200	
追加カバー										
A48_CRK	オプションナルクッション 48 x 48cm	25,300	27,500	33,000	36,300	42,900	47,300	52,800	58,300	



A48_C

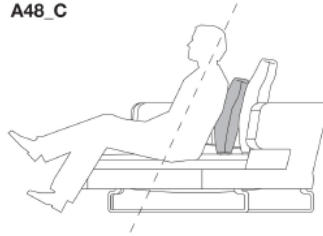

N.B. / 注意事項

※レザーランクは、KOTOよりお選びください。