



TECHNICAL SPECIFICATIONS / 技術情報 :

天板	木質パーティクルボード及び突板無垢木材部材
天板仕上	オーク
天板仕上(SMTT3BM-SMTM4M-SMTM6M)	大理石
フレーム	ブロンズニッケル塗装、銅メッキ仕上成形鋼材
脚部先端	プラスチック素材
天板 (TLT)	ミュージアムガラス
ミドルトップ (TLT)	突板MDFファイバーボード
フレーム (TLT)	成形鋼材
引き出し式トレイ (TLT)	突板MDFファイバーボード (底面革張り)
脚部先端 (TLT)	プラスチック素材

Round small table cm φ35

		Guatemala green marble	Travertine marble	Marquinia Black Marble	Calacatta white marble	Sahara noir marble	Portoro black marble			
SMTT3BM	3Bスモールテーブル (塗装仕上)	304,700	331,100	371,800	378,400	413,600	500,500			

SMTT3BM

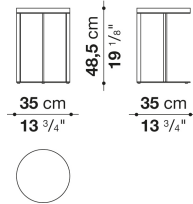

N.B. / 注意事項

天板：マーブル(グロッシューグアテマラグリーン0182V、ナチュラルトラバーチン0188P、グロッシューマルキーナブラック0185P、グロッシューカラカタホホワイト0184P、グロッシューサハラノワール0940S、グロッシューポルトロブラック0187P)よりお選びください。
脚部：ブロンズニッケル塗装0174B、アンバー塗装0137A、グラファイト塗装0252G、ブラッククローム塗装0170Mよりお選びください。

Square small table cm 45 (Oak & Natural wenge)

		Oak	White oak rough cut	Natural wenge					
SMTL4	L4スモールテーブル	398,200	405,900	409,200					

SMTL4

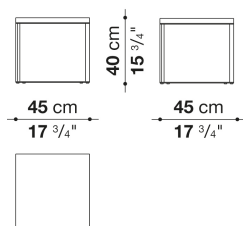

N.B. / 注意事項

天板：オーク(グレー0378G、ライト0374C、ブラック0381N)、ホワイトオークラフカット0354B、ナチュラルヴェング0414Wよりお選びください。
脚部：ブロンズニッケル塗装0174B、アンバー塗装0137A、グラファイト塗装0252G、ブラッククローム塗装0170Mよりお選びください。

Square small table cm 45 (Marble)

		Guatemala green marble	Travertine marble	Marquinia Black Marble	Calacatta white marble	Sahara noir marble	Portoro black marble			
SMTM4M	4Mスモールテーブル (塗装仕上)	436,700	423,500	507,100	515,900	556,600	663,300			

SMTM4M

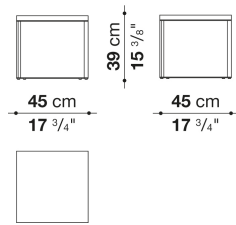

N.B. / 注意事項

天板：マーブル(グロッシューグアテマラグリーン0182V、ナチュラルトラバーチン0188P、グロッシーマルキーナブラック0185P、グロッシューカラカッタホワイト0184P、グロッシューサハラノワール0940S、グロッシューポルトロブラック0187P)よりお選びください。
脚部：ブロンズニッケル塗装0174B、アンバー塗装0137A、グラファイト塗装0252G、ブラッククローム塗装0170Mよりお選びください。

Square small table cm 90 (Oak & Natural wenge)

		Oak	White oak rough cut	Natural wenge					
SMTL6	L6ローテーブル	981,200	1,061,500	1,071,400					

SMTL6

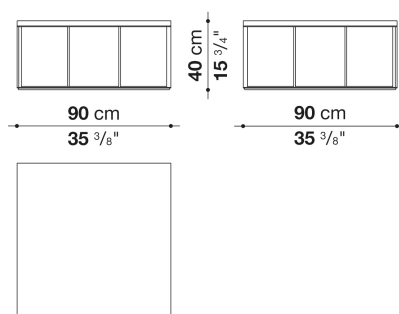

N.B. / 注意事項

天板：オーク(グレー0378G、ライト0374C、ブラック0381N)、ホワイトオークラフカット0354B、ナチュラルヴェンゲ0414Wよりお選びください。
脚部：ブロンズニッケル塗装0174B、アンバー塗装0137A、グラファイト塗装0252G、ブラッククローム塗装0170Mよりお選びください。

Square small table cm 90 (Marble)

		Guatemala green marble	Travertine marble	Marquinia Black Marble	Calacatta white marble	Sahara noir marble				
SMTM6M	6Mローテーブル (塗装仕上)	927,300	815,100	986,700	1,157,200	1,399,200				

SMTM6M

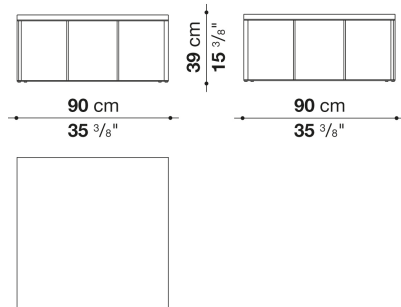

N.B. / 注意事項

天板：マーブル(グロッシェグアテマラグリーン0182V、ナチュラルトラバーチン0188P、グロッシェマルキーナブラック0185P、グロッシェカラカッタホワイト0184P、グロッシェサハラノワール0940S)よりお選びください。
脚部：ブロンズニッケル塗装0174B、アンバー塗装0137A、グラファイト塗装0252G、ブラッククローム塗装0170Mよりお選びください。

Rectangular small table cm 90 (Oak & Natural wenge)

		Oak	White oak rough cut	Natural wenge					
SMTL5	L5スモールテーブル	584,100	728,200	734,800					

SMTL5

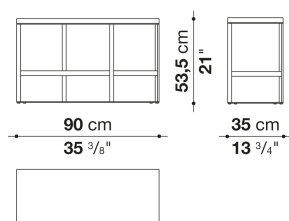

N.B. / 注意事項

天板：オーク(グレー0378G、ライト0374C、ブラック0381N)、ホワイトオークラフカット0354B、ナチュラルヴェンゲ0414Wよりお選びください。
脚部：ブロンズニッケル塗装0174B、アンバー塗装0137A、グラファイト塗装0252G、ブラッククローム塗装0170Mよりお選びください。

Rectangular small table cm 160 (Oak & Natural wenge)

		Oak	White oak rough cut	Natural wenge					
SMTL7	L7ローテーブル	1,324,400	1,445,400	1,458,600					

SMTL7

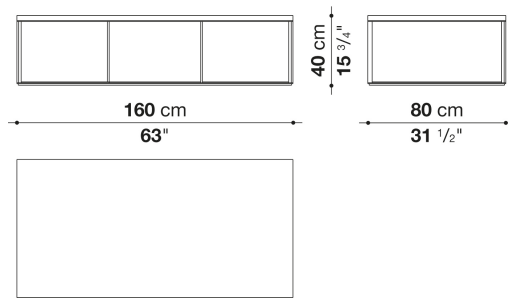

N.B. / 注意事項

天板：オーク(グレー0378G、ライト0374C、ブラック0381N)、ホホワイトオークラフカット0354B、ナチュラルヴェンゲ0414Wよりお選びください。
脚部：ブロンズニッケル塗装0174B、アンバー塗装0137A、グラファイト塗装0252G、ブラッククローム塗装0170Mよりお選びください。

Small table with 1 extractable tray cm 90

		Oak	Natural wenge						
TLT13	スモールテーブル (トレイ1個付)	1,601,600	1,668,700						

TLT13

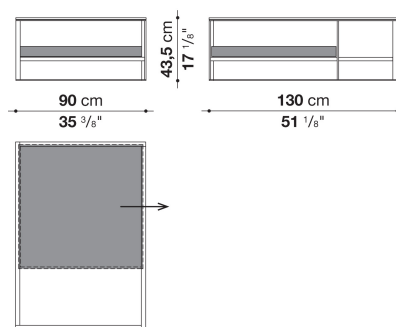

N.B. / 注意事項

天板：ミュージアムガラス0200Tとなります。
棚板・トレイ：オーク (グレー0378G、ライト0374C、ブラック0381N)、ナチュラルヴェンゲ0414Wよりお選びください。
トレイ底面：コロニアルレザー-AF571、ダークブラウンレザー-AF355よりお選びください。
脚部：ブロンズニッケル塗装0174B、アンバー塗装0137A、グラファイト塗装0252G、ブラッククローム塗装0170Mよりお選びください。

※以下の組み合わせを推奨しています。

(A) 棚板：トレイがライトオーク0374Cの場合 → コロニアルレザー-AF571

(B) 棚板：トレイがグレーオーク0378G、ブラックオーク0381N、ナチュラルヴェンゲ0414Wの場合 → ダークブラウンレザー-AF355

Small table with 2 extractable trays cm 180

		Oak	Natural wenge						
TLT18	スモールテーブル (トレイ2個付)	2,543,200	2,675,200						

TLT18

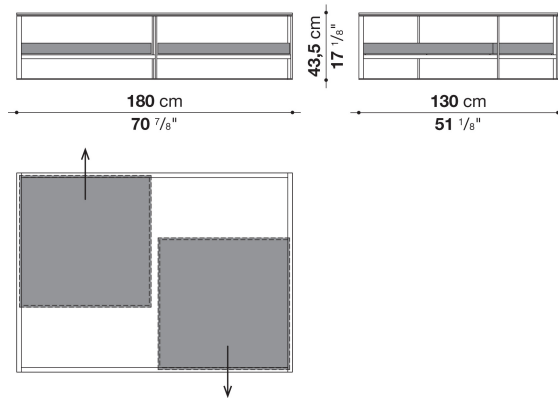

N.B. / 注意事項

天板：ミュージアムガラス0200Tとなります。

棚板・トレイ：オーク(グレー0378G、ライト0374C、ブラック0381N)、ナチュラルヴェンゲ0414Wよりお選びください。

トレイ底面：コロニアルレザーAF571、ダークブラウンレザーAF355よりお選びください。

脚部：ブロンズニッケル塗装0174B、アンバー塗装0137A、グラファイト塗装0252G、ブラッククロム塗装0170Mよりお選びください。

※以下の組み合わせを推奨しています。

(A) 棚板：トレイがライトオーク0374Cの場合 → コロニアルレザーAF571

(B) 棚板：トレイがグレーオーク0378G、ブラックオーク0381N、ナチュラルヴェンゲ0414Wの場合 → ダークブラウンレザーAF355