



TECHNICAL SPECIFICATIONS / 技術情報 :

構造体	成形アルミニウム材
編上素材	ポリプロピレンファイバー
内部構造体	鋼管及び成形鋼材、ポリスチレンフォーム
内部充填材	Bayfit®(バイエル社製)低温成形発泡ポリウレタン、密度の異なる成形ポリウレタン、撥水性ポリエステルファイバーカバー (テープ状の熱処理)
内部構造体(FA61P-FA76P)	成形ポリウレタン、Umidax®高耐湿性MDF木質ファイバーボード
内部充填材(FA61P-FA76P)	Bayfit®(バイエル社製)低温成形発泡ポリウレタン、成形ポリウレタン
バッククッション	ポリエステルファイバー、撥水性ポリエステルファイバーカバー
底板	100%ポリアミド生地にPVCコーティング
脚部	熱可塑性プラスチック
防水カバー	片面にポリウレタンコーティングが施されたポリエステル合成繊維
表面張地	アウトドア仕様限定ファブリック

sofa cm152

		B (ファブリック)	A (ファブリック)	E (ファブリック)	S (ファブリック)	L (ファブリック)				
FA150	ソファ		1,306,800	1,331,000	1,360,700	1,395,900				
FA150SCW	バッククッション2個セット	152,900	166,100	177,100	199,100	209,000				
追加カバー										
FA150RK	ソファ		111,100	137,500	166,100	203,500				
FA150SCRK	バッククッション2個セット	47,300	59,400	71,500	93,500	103,400				
オプション										
FA150F_N	防水カバー						74,800			

FA150

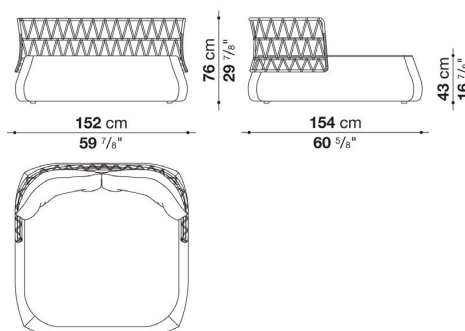

N.B. / 注意事項

- シートバック (フレーム) : ダブルグレー編み(グレー)0612Tとなります。
- * バッククッション(FA150CW)を別途お選びください。別紙よりオプションクッション3個を追加されることをお勧めします。
- * 防水カバーのご使用を推奨しております。



sofa cm 232

		B (ファブリック)	A (ファブリック)	E (ファブリック)	S (ファブリック)	L (ファブリック)			
FA230	ソファ		1,499,300	1,530,100	1,567,500	1,610,400			
FA230SCW	バッククッション2個セット	193,600	211,200	227,700	247,500	269,500			
追加カバー									
FA230RK	ソファ		134,200	166,100	203,500	248,600			
FA230SCRK	バッククッション2個セット	52,800	71,500	86,900	106,700	130,900			
オプション									
FA230F_N	防水カバー					69,300			

FA230

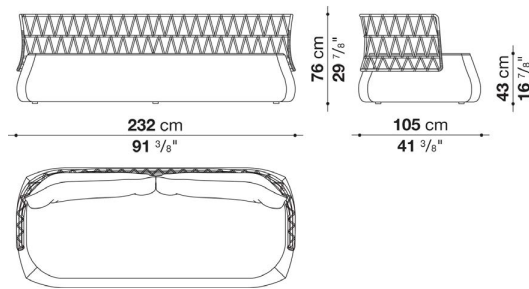

N.B. / 注意事項

シートバック (フレーム) : ダブルグレー編み(グレー)0612Tとなります。

* バッククッション(FA230SCW)を別途お選びください。別紙よりオプションナルクッション4個を追加されることをお勧めします。

* 防水カバーのご使用を推奨しております。



Armchair with low back cm 95

		B (ファブリック)	A (ファブリック)	E (ファブリック)	S (ファブリック)	L (ファブリック)			
FA91B	ローバックラウンジチェア		693,000	706,200	719,400	738,100			
FA91BSCW	バッククッション	73,700	81,400	86,900	96,800	105,600			
追加カバー									
FA91BSCRK	バッククッション	23,100	30,800	37,400	47,300	53,900			
オプション									
FA91BF_N	防水カバー						57,200		

FA91B

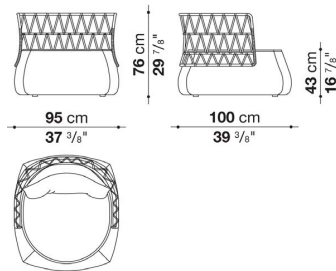

N.B. / 注意事項

- シートバック (フレーム) : ダブグレー編み(グレー)0612Tとなります。
- * バッククッション(FA91BSCW)を別途お選びください。別紙よりオプションクッション1個を追加されることをお勧めします。
- * 防水カバーのご使用を推奨しております。
- * ラウンジチェア追加カバー (FA91RK) は、別紙よりお選び頂けます。

Armchair with high back cm 95

		B (ファブリック)	A (ファブリック)	E (ファブリック)	S (ファブリック)	L (ファブリック)			
FA91A	ハイバックラウンジチェア		778,800	790,900	808,500	822,800			
FA91ASCW	バッククッション	78,100	84,700	91,300	101,200	108,900			
追加カバー									
FA91ASCRK	バッククッション	23,100	30,800	37,400	47,300	53,900			
オプション									
FA91AF_N	防水カバー						59,400		

FA91A

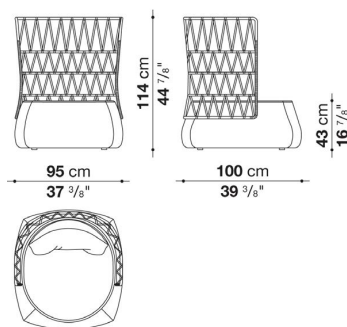

N.B. / 注意事項

- シートバック (フレーム) : ダブグレー編み(グレー)0612Tとなります。
- * バッククッション(FA91ASCW)を別途お選びください。別紙よりオプションクッション1個を追加されることをお勧めします。
- * 防水カバーのご使用を推奨しております。
- * ラウンジチェア追加カバー (FA91RK) は、別紙よりお選び頂けます。

Armchair cover

		A (ファブリック)	E (ファブリック)	S (ファブリック)	L (ファブリック)				
追加カバー									
FA91RK	ラウンジチェア	59,400	72,600	90,200	105,600				

N.B. / 注意事項

* FA91B、FA91A用となります。

Ottoman cm 61/76

		A (ファブリック)	E (ファブリック)	S (ファブリック)	L (ファブリック)				
FA61P	オットマン	191,400	200,200	210,100	220,000				
FA76P	オットマン	222,200	231,000	244,200	258,500				
追加カバー									
FA61PRK	オットマン (FA61P用)	42,900	50,600	61,600	71,500				
FA76PRK	オットマン (FA76P用)	50,600	60,500	73,700	86,900				
オプション									
FA61PF_N	防水カバー (FA61P用)					39,600			
FA76PF_N	防水カバー (FA76P用)					40,700			

FA61P

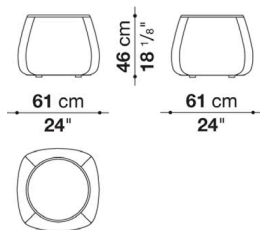

FA76P

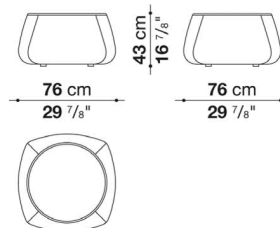

N.B. / 注意事項

* 防水カバーのご使用を推奨しております。

Optional cushion FAT-SOFA OUTDOOR : pillow style

		B (ファブリック)	A (ファブリック)	E (ファブリック)	S (ファブリック)	L (ファブリック)			
OGW80_40	オプションナルクッション 80×40cm	52,800	60,500	68,200	74,800	86,900			
OGW48_48	オプションナルクッション 48×48cm	40,700	47,300	51,700	56,100	66,000			
追加カバー									
OGW80_40RK	オプションナルクッション 80×40cm	26,400	33,000	41,800	48,400	61,600			
OGW48_48RK	オプションナルクッション 48 × 48cm	19,800	24,200	30,800	36,300	44,000			

OGW80_40

OGW48_48

